

ELEVAH E6 MOVE T.FL

Altezza massima di lavoro	6 m
Portata massima	220 kg
Numero Persone	1
Utilizzo	Interno - Esterno
A Altezza macchina chiusa	1970 mm
B Altezza minima piano cestello	289 mm
C Altezza massima piano cestello	3980 mm
D	1960 mm
E Ingombro macchina	780 mm
F	1240 mm
G Dimensioni cestello	685 mm
H	600 mm
Peso macchina	900 kg
Dimensioni ruote motrici	Ø 186 x 60 mm
Dimensioni ruote girevoli	Ø 150 x 40 mm



PIANO PICKING

Regolazione	Elettrica
J Corsa	1450 mm
Altezza minima da terra	80 mm
Altezza massima da terra	4700 mm
I Dimensioni	700 mm
L	700 mm
Portata	120 kg

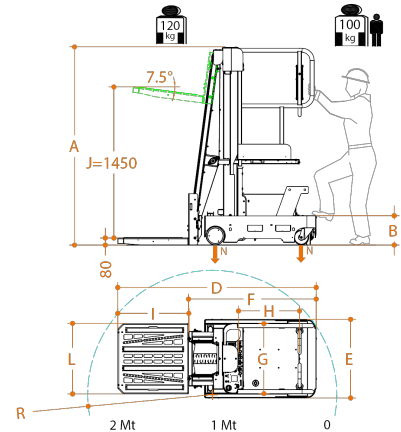

PRESTAZIONI

Alimentazione	24 V
Batterie	2 Pb Acido 12V 105Ah
Caricabatterie	110V – 220V
Pendenza massima superabile in quota	2,5%
M Pendenza massima superabile	15%
Raggio di sterzata interno	0
Raggio di sterzata esterno	1250 mm
Velocità massima (salita - discesa)	0,2 m/s
Velocità massima di translazione	5,5 km/h
Velocità massima di translazione in quota	1 km/h
N Pressione massima per ruota a pieno carico*	3,9 kN
Cicli di lavoro (con batterie cariche) **	100

* Pressione massima considerando che il peso della piattaforma più il carico massimo a bordo del cestello siano completamente distribuiti su un solo lato della piattaforma (carico totalmente asimmetrico).

** Per ciclo di lavoro si intende una semovenza di 20 m ed una salita e discesa completa alla massima altezza, con regolazione del piano di carico.

CE Conforme alle norme europee sui carrelli elevatori con uomo in alto. UNI EN ISO 3691-1.

